

25-BFA/S

CENTRI DI MONTAGGIO FERRAMENTA
HARDWARE ASSEMBLY TABLE

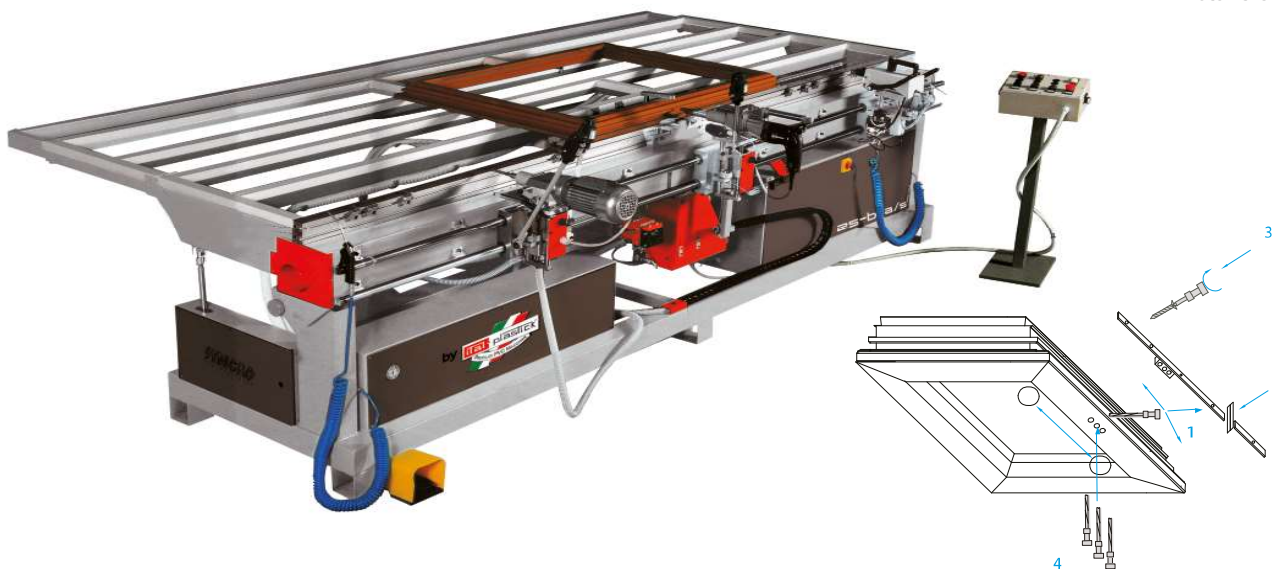

guarda il video
watch the video



1. Il Banco montaggio ferramenta **25 BFA/S** è estremamente versatile e può essere pneumaticamente inclinato di 20°.
2. Possibilità di installare vari gruppi di lavoro quali:
 - a) fresatura per l'incasso della cremonese con posizionamento dell'altezza della maniglia con battuta di riferimento destra e sinistra;
 - b) rilevamento automatico delle misure ed esecuzione del taglio di cremonesi, forbici, compassi ed eventuali terze chiusure;
 - c) fissaggio della ferramenta, rilevamento posizione di foratura ed inserimento cerniere di kit tre fori per applicazione maniglia.
3. Le battute di riferimento insieme alle memorizzazioni pneumatiche velocizzano notevolmente i cambi di lotti di produzione.



1. The **25 BFA / S** hardware assembly bench is extremely versatile and can be 20° pneumatically inclined
2. Possibility to install various work groups such as:
 - a) milling for the installation of the bolt with positioning of the handle height with the right and left reference stop;
 - b) automatic measurement detection and execution of the cremone cuts, scissors, compasses and any third closures;
 - c) fixing of the hardware, detection of drilling position and insertion of hinges of kits with three holes for handle application.
3. The reference stops together with the pneumatic memorization considerably speed up the change of production batches.

MISURE E CARATTERISTICHE TECNICHE MEASUREMENTS AND TECHNICAL CHARACTERISTICS

<p>A=mm 3600 B=mm 1400 C=mm 1300</p>	<p>Kg 1.100</p>	<p>A=mm 124 max B=mm 80 max</p>
<p>380 V 50 hz</p>		<p>7 bar 50 L/ciclo</p>
<p>+ 20°</p>	<p>n. 2 1400 giri- 1,2 kW 2800 giri- 0,75 kW</p>	

